

1. Dane klienta

Nazwa firmy / imię i nazwisko:

.....

Osoba kontaktowa:

.....

Telefon:

.....

Adres e-mail:

.....

2. Dane urządzenia

Model urządzenia Protilt:

.....

Numer seryjny:

.....

Data zakupu / montażu:

.....

Maszyna (marka i model koparki):

.....

Aktualna liczba motogodzin:

.....

3. Opis problemu

Proszę dokładnie opisać usterkę:

.....

.....

.....

.....

4. Okoliczności wystąpienia usterki

Kiedy wystąpił problem:

.....

W jakich warunkach pracowało urządzenie:

.....

Czy problem występuje stale czy sporadycznie:

stale sporadycznie

.....

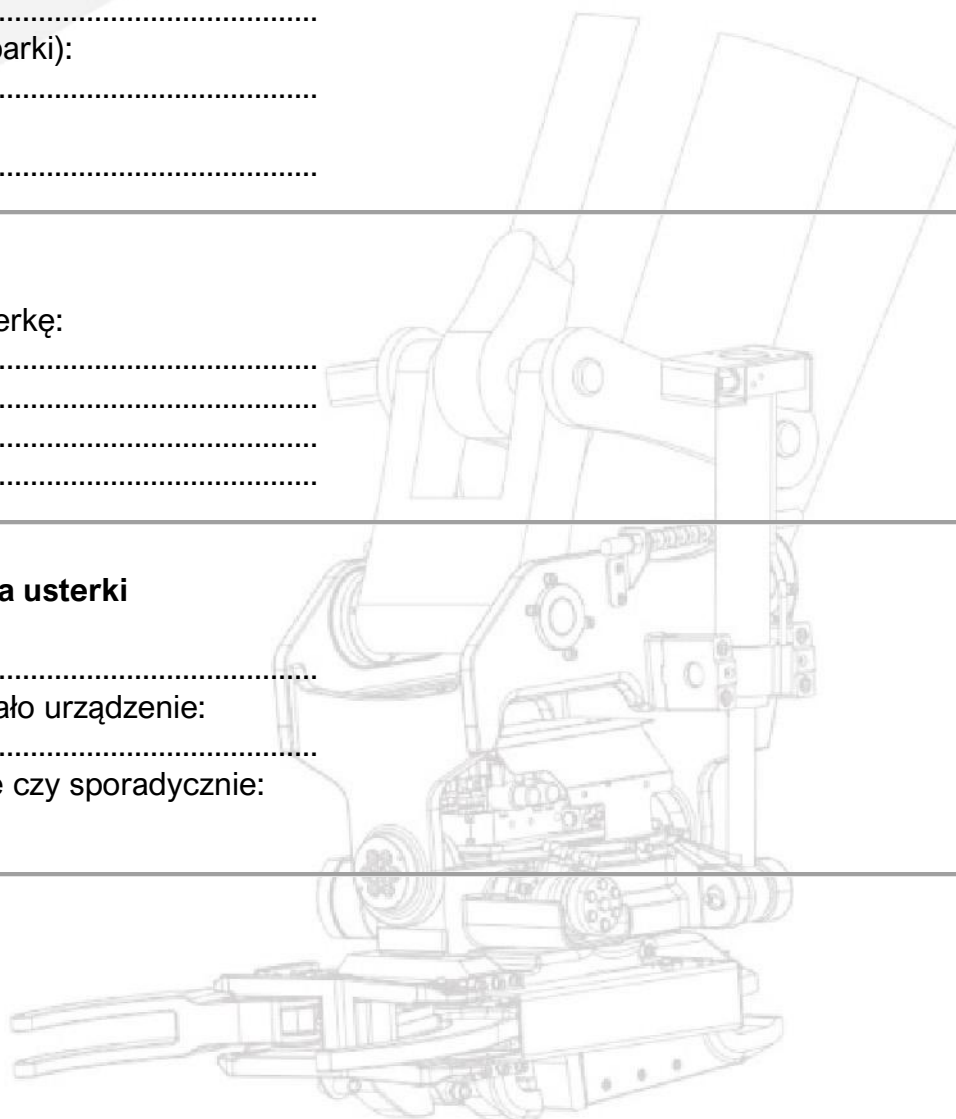

5. Objawy

(Zaznaczyć właściwe)

- wyciek oleju
- nieprawidłowa praca obrotu
- nieprawidłowa praca wychyłu
- problem z chwytakiem (jeśli dotyczy)
- hałas / drgania
- brak reakcji urządzenia
- inne:

6. Dokumentacja

Czy załączono zdjęcia lub video:

- TAK
- NIE

7. Dodatkowe informacje

Czy urządzenie było wcześniej naprawiane:

- TAK
- NIE

Jeśli TAK – opis:

.....

8. Ważne informacje

- Formularz należy przesłać wraz ze zdjęciami lub nagraniem video
- Czas na rozpatrzenie reklamacji przez serwis: 14 dni roboczych
- Brak wymaganych informacji może wydłużyć proces rozpatrzenia reklamacji
- Po otrzymaniu zgłoszenia skontaktujemy się w celu dalszej diagnostyki

9. Oświadczenie klienta

Oświadczam, że:

- podane informacje są zgodne ze stanem faktycznym
- urządzenie było użytkowane zgodnie z przeznaczeniem
- zapoznałem się z warunkami gwarancji

10. Podpis

Imię i nazwisko:

.....

Podpis:

.....

Data:

.....

